

FR Le guide d'utilisation de votre hotte trapèze

GB Guide to using your trapezoid hood

NL Gebruiksaanwijzing van uw afzuigkap "piramide"

DK Brugsanvisning til Deres kåbeemhætte

ES La guía de utilización de su campana extractora trapecio

PT O manual de utilização do seu extractor de fumos trapézio

GR Οδηγός χρήσης του τραπεζοειδή απορροφητήρα σας.

De Dietrich 

Edito

Chère Cliente, Cher Client,

Vous venez d'acquérir une hotte DE DIETRICH et nous vous en remercions.

Nos équipes de recherche ont conçu pour vous une nouvelle génération d'appareils, qui par leur qualité, leur design et leurs évolutions technologiques en font des produits d'exception et révèle un savoir-faire unique.



Avec des lignes modernes et raffinées, votre nouvelle hotte DE DIETRICH s'intègre harmonieusement dans votre cuisine et allie parfaitement la maîtrise technologique, les performances d'aspiration, et le luxe esthétique.

Vous trouverez également dans la gamme des produits DE DIETRICH, un vaste choix de fours encastrables, tables de cuisson, de lave-vaisselle, de fours micro-ondes et de réfrigérateurs intégrables, que vous pourrez coordonner à votre nouvelle hotte DE DIETRICH.

Bien entendu, dans un souci permanent de satisfaire au mieux vos exigences vis à vis de nos produits, notre service consommateurs est à votre disposition et à votre écoute pour répondre à toutes vos questions ou suggestions (coordonnées à la fin de ce livret).

Grâce à ces "nouveaux objets de valeurs" qui nous servent de repère dans nos vies de tous les jours, DE DIETRICH, référence de l'excellence, est une véritable invitation à un nouvel art de vivre.

La Marque DE DIETRICH.

Tout au long de la notice,  **vous signale les consignes de sécurité,**
 **vous signale les conseils et les astuces**

Consignes de sécurité

- Il est interdit de flamber des mets ou de faire fonctionner des foyers gaz sans les recouvrir de plats de cuisson au-dessous de la hotte (les flammes aspirées risqueraient de détériorer l'appareil).
- Les fritures effectuées sous l'appareil doivent faire l'objet d'une surveillance constante.
- Les réparations doivent être exclusivement effectuées par un spécialiste agréé.
- Nettoyez régulièrement le filtre cassette.
- Le fonctionnement au-dessus d'un foyer à combustible (bois, charbon, etc...) n'est pas autorisé.

Ces hottes ont été conçues pour être utilisées par des particuliers dans un lieu d'habitation. Dans le souci d'une amélioration constante de nos produits, nous nous réservons le droit d'apporter à leurs caractéristiques techniques, fonctionnelles ou esthétiques toutes modifications de leurs caractéristiques liées à l'évolution technique.

Ces hottes sont destinées exclusivement à la cuisson des boissons et denrées alimentaires. Ces produits ne contiennent aucun composant à base d'amiante.

Comment se présente votre hotte ?

Fig.1

Modèle 3 vitesses

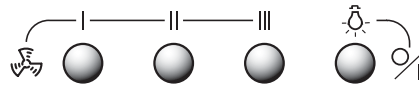

FR

- ☞ Mise en route
 - I Petite vitesse
 - II Moyenne vitesse
 - III Grande vitesse
- ☼ Éclairage

Lorsque plusieurs touches de vitesse sont enfoncées, **la vitesse la plus élevée est privilégiée. L'arrêt de la hotte se fait lorsque toutes les touches ne sont pas enfoncées.**

Modèle électronique 3 vitesses



- ☼ Éclairage
- Arrêt
- ☞ Mise en route
 - 1 Petite vitesse
 - 2 Moyenne vitesse
 - 3 Grande vitesse

⚠ Dans le cas d'une cuisine chauffée avec un appareil raccordé à une cheminée (ex : poêle), il faut installer la hotte en version recyclage. Ne pas utiliser la hotte sans les filtres métalliques.

Une ventilation convenable de la pièce doit être prévue lorsqu'une hotte de cuisine est utilisée simultanément avec des appareils utilisant du gaz ou un autre combustible.

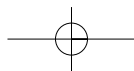

Comment installer votre hotte ?

Vous possédez une sortie vers l'extérieur : **fig. 4**

Votre hotte peut être raccordée sur celle-ci par l'intermédiaire d'une gaine d'évacuation (minimum Ø 125 mm, émaillée, en alu, flexible ou en matière ininflammable). Si votre gaine est inférieure à 125 mm de diamètre, **passer obligatoirement en mode recyclage**.

Vous ne possédez pas de sortie vers l'extérieur : **fig. 5**

Tous nos appareils ont la possibilité de fonctionner en mode recyclage. Dans ce cas, ajoutez un filtre à charbon actif qui retiendra les odeurs.

Montage de votre hotte



L'installation doit être conforme aux règlements en vigueur pour la ventilation des locaux. En France, ces règlements sont indiqués dans le DTU 61.1 du CSTB. En particulier, l'air évacué ne doit pas être envoyé dans un conduit utilisé pour évacuer les fumées d'appareils utilisant du gaz ou autre combustible. L'utilisation de conduits désaffectés ne peut se faire qu'après accord d'un spécialiste compétent.

La distance minimale entre le plan de cuisson et la partie la plus basse de la hotte doit être de 70 cm. Si les instructions de la table de cuisson installée sous la hotte spécifient une distance plus grande que 70 cm, celle-ci doit être prise en compte.

- Placez contre le mur le gabarit de montage : **fig. 2**
- Tracez un trait vertical sur le mur afin de positionner parfaitement l'axe de votre hotte avec votre appareil de cuisson.
- Tracez un repère sur le trait vertical à 70 cm minimum de votre plan de cuisson.

Remarque : dans le cas d'un mur creux, utilisez des vis et des chevilles adaptées.

- Démontez les filtres cassette (**fig. 3**).
- Accrochez la hotte par ses découpes rectangulaires. La taille de ces découpes vous permet un réglage vers la gauche ou vers la droite (**fig. 3**).



Régler la hauteur et le niveau en manoeuvrant les vis de réglage «A» des supports puis bloquer la hotte contre le mur en serrant les vis «B» (Fig. 3).

Raccordement de votre hotte



Cet appareil est livré avec un câble d'alimentation H 05 VVF à 3 conducteurs de 0,75 mm² (neutre, phase et terre). Il doit être branché sur réseau 220-240 V monophasé par l'intermédiaire d'une prise de courant normalisée CEI 60083 qui doit rester accessible après installation, ou d'un dispositif de coupure omnipolaire ayant une distance d'ouverture des contacts d'au moins 3 mm.

Notre responsabilité ne saurait être engagée en cas d'accident consécutif à une mise à la terre inexistante ou incorrecte. Le fusible de votre installation doit être de 10 ou 16 A. Si le câble d'alimentation est endommagé, faites appel au service après-vente afin d'éviter un danger.

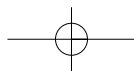

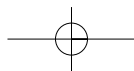

Montage de la cheminée

Fonctionnement en évacuation extérieure: fig. 4 et 8

- Enlevez les 2 clips de fixation prévus pour le transport des cheminées.
 - Enlevez les 2 vis de fixation du déflecteur plastique (en mode recyclage uniquement).
 - Fixez contre le mur, en appui sur le plafond, le support de cheminée métallique (**fig. 6**).
- Prendre soin d'aligner les 2 encoches triangulaires du support métallique avec le trait vertical sur le mur.

FR

- Dans le cas d'une gaine diamètre 125 mm, utilisez l'adaptateur fourni (**fig. 8**).

Si votre gaine extérieure est inférieure à 125 mm, il est obligatoire de raccorder votre hotte en mode recyclage.

- Préparez votre cheminée télescopique en prenant soin de dissimuler les ouïes (**fig. 8**).
- Emboîter les cheminées l'une dans l'autre au maximum.
- Fixez la partie supérieure sur le support métallique.
 - Ajustez la longueur de la cheminée télescopique en descendant la partie inférieure et l'emboîter dans le sommet de la hotte.



Pour une utilisation optimale de votre appareil, nous vous conseillons le raccordement à une gaine diamètre 150 mm (non livrée). Limiter au maximum le nombre de coude et la longueur de la gaine. Dans le cas où la hotte fonctionne en évacuation extérieure, il convient d'assurer une arrivée d'air frais suffisante pour éviter de mettre la pièce en dépression.

Fonctionnement en recyclage: fig. 5 et 9

- Il est possible de retirer les clapets anti-retours.
 - Fixez contre le mur, en appui sur le plafond, le déflecteur plastique des fumées.
- Prendre soin de centrer le déflecteur par rapport au trait vertical tracé sur le mur (**fig. 7**).
- Préparez votre cheminée en prenant soin de placer les ouïes vers le haut de manière qu'elles soient visibles (**fig. 9**).
 - Fixez la partie supérieure sur le déflecteur plastique.
 - Ajustez la longueur de la cheminée télescopique en descendant la partie inférieure et l'emboîter dans le sommet de la hotte.

Comment changer la lampe ?



Avant toute intervention, la hotte doit être mise hors tension, soit en retirant la prise, soit en actionnant le disjoncteur,

1. Retirez le hublot (**fig. 11**).
2. Changez la lampe halogène G4-20W-12V.
3. Remplacez l'ensemble en effectuant les opérations en sens inverse.

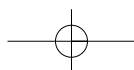

Comment nettoyer votre hotte ?



La hotte doit être mise hors tension, soit en retirant la prise, soit en actionnant le disjoncteur, avant que les filtres métalliques soient enlevés. Après le nettoyage, les filtres métalliques doivent être de nouveau fixés conformément aux instructions.

	FILTRE CASSETTE	FILTRE CHARBON ACTIF
	Avant la première utilisation du filtre cassette, retirez le film de protection.	Pour les hottes installées en recyclage
ENTRETIEN	IMPERATIF TOUS LES MOIS Pour éviter tout risque d'incendie.	IMPERATIF TOUS LES ANS
POURQUOI ?	Ce filtre retient les vapeurs grasses et les poussières. Il est l'élément assurant une part importante de l'efficacité de votre hotte.	Ce filtre retient les odeurs et doit être changé au moins tous les ans en fonction de votre utilisation.
COMMENT ?	Avec un nettoyeur ménager du commerce, puis rincez abondamment et séchez. Ce nettoyage peut être effectué dans votre lave-vaisselle en position verticale (ne pas mettre en contact avec de la vaisselle sale ou des couverts en argent).	Commandez ces filtres chez votre revendeur (sous la référence indiquée sur la plaque signalétique située à l'intérieur de la hotte) et notez la date de changement.

N'utilisez jamais de tampons métalliques, de produits abrasifs ou de brosses trop dures.

Pour nettoyer la carrosserie et le hublot d'éclairage, utilisez exclusivement des nettoyeurs ménagers du commerce dilués dans de l'eau, puis rincez à l'eau claire et essuyez avec un chiffon doux.

Démontage du filtre cassette (fig. 10)

Montage du filtre charbon (fig. 12)

1. Retirez les cassettes.
2. Placez le filtre charbon neuf sur la cassette coté intérieur de la hotte.
3. Placez les 2 tringles de maintien.
4. Faites cette opération sur toutes les cassettes.

Qui contacter ?

Les défauts d'aspect provoqués par une utilisation anormale ou le nettoyage avec des produits abrasifs qui n'entraînent pas un non fonctionnement ou une inaptitude à l'usage ne sont pas pris en compte par le fabricant. Tout dépannage doit être effectué par un technicien qualifié.

Seuls les distributeurs de notre marque :

- **Connaissent parfaitement votre appareil et son fonctionnement,**
- **Appliquent intégralement nos méthodes de réglage, d'entretien et de réparation,**
- **Utilisent exclusivement les pièces d'origine.**

En cas de réclamation ou pour commander des pièces de rechange à votre distributeur, précisez-lui la référence complète de votre appareil (type de l'appareil et numéro de série)

Ces renseignements figurent sur la plaque signalétique fixée à l'intérieur de l'appareil.

Les descriptions et les caractéristiques apportées dans ce livret sont données seulement à titre d'information et non d'engagement. En effet, soucieux de la qualité de nos produits, nous nous réservons le droit d'effectuer, sans préavis, toutes modifications ou améliorations nécessaires.

De Dietrich MADE IN FRANCE	BRANDT APPLIANCES SAS	° SER.	<input type="text"/>
	7 rue Henri Becquerel 92500 RUEIL MALMAISON	TYPE	<input type="text"/>
230V ~ 50 Hz		REF CARBON FILTER :	<input type="text"/>
		CONS. N° 419	

De Dietrich 

7, rue Henri Becquerel
92854 RUEIL MALMAISON CEDEX
Tel : 33 (0) 1 47 16 65 65

S.A.S au capital de 10.000.000 Euros RCS Nanterre B 440 303 196
N° SIREN : 440 303 196 - APE 297 A

FR

0,15 € TTC / mn
N° Indigo 0 825 06 16 04

TAPEZ 3615
CODE **De Dietrich** *
*0,197 € TTC/minute

Introduction

Dear Customer,

Thank you for choosing the DE DIETRICH hood.

Our design staff have produced a new generation of kitchen equipment, to make everyday cooking a pleasure.

The modern, attractive design of your new DE DIETRICH hood will blend smoothly into your kitchen installation, providing an optimum combination of easy use and performance.

The DE DIETRICH range also includes a huge choice of fitted cooking hobs, ovens, dish-washers and refrigerators, that will match your new DE DIETRICH hood.

Of course, we make every effort to ensure that our products meet all your requirements, and our Customer Relations department is at your disposal, to answer all your questions and to listen to all your suggestions (see back cover of manual).

DE DIETRICH is certain that by setting new standards of excellence by which comparisons can be made, customers will find that DE DIETRICH appliances offer a better and more exciting way of living.

The DE DIETRICH name.

Throughout this manual,



indicates safety recommendations,

indicates advice to help you make the best use of your oven

Safety instructions

- You should never "flambé" dishes under the hood or operate gas rings under the hood without cooking utensils being placed on them (the flames sucked up into the hood can damage the appliance).
- When frying food under the appliance, a careful watch must be kept on this at all times.
- Repairs must only be carried out by an approved specialist.
- You should regularly clean the filter cartridge.
- The hood should never be used over a combustible fuel burning stove (wood, coal, etc).

These hoods have been designed for non-commercial use in private homes.

With a view to constantly improving our products, we reserve the right to modify their technical, functional or aesthetic characteristics, making any changes to their features considered necessary or desirable in view of technical progress.

These hoods are designed exclusively for cooking foodstuffs and drinks. These products do not contain any asbestos based components.

The controls on your hood ? Fig.1

3-speed model

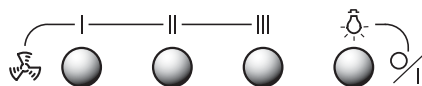

- Start
- I Low speed
- II Medium speed
- III High-speed
- Lighting

GB

When several speed buttons are pressed-in, **the highest speed applies. The hood turns off when none of the buttons are pressed-in.**

Electronic 3-speed model



- Lighting
- Stop
- Start
- 1 Low speed
- 2 Medium speed
- 3 High-speed

In the case of a kitchen heated by a device connected to a chimney (for example a stove) the "recycling" version of the hood should be installed. Do not use the hood without metal filters.

Suitable ventilation should be ensured for the room when the suction hood is used at the same time as appliances using gas or another combustible fuel.

Installing your hood ?

If you possess an outlet to the exterior : fig. 4

Your hood can be connected to this using a flue (minimum \varnothing 125 mm, enamelled, made from aluminium, flexible or made from a non-flammable material). If your flue is below 125 mm in diameter, **you must obligatorily use the "recycling" mode.**

If you do not possess an outlet to the exterior : fig. 5

All of our appliances can be used in recycling mode.

In this case, you should add an active carbon filter which will keep in odours.

Assembling your hood



The hood must be installed in conformity with the applicable regulations concerning the ventilation of premises. In France, these regulations are detailed in DTU 61.1 from the CSTB. In particular, the evacuated air must not be channelled into a duct used to evacuate fumes from appliances using gas or other combustible fuels. Disused ducts may only be used after approval from a competent specialist.

The minimum distance between the cooking surface and the lowest part of the hood must be 70 cm. If the instructions for the hob installed under the hood specify a distance of more than 70 cm, this requirement must be respected.

- Place the assembly template against the wall : **fig. 2**
- Draw a vertical line on the wall in order to perfectly line up your hood with your cooking appliance.
- Draw a mark on the vertical line at 70 cm (minimum) from your cooktop.

Note : in the case of a hollow wall, you should use suitable screws and wall plugs.

- Dismantle the filter cartridges (**fig. 3**).
- Attach the hood via its rectangular slots. The size of the slots enable you to position the hood, moving it slightly to the left or right as needed (**fig. 3**).



Adjust the height and level by manoeuvring the bracket adjustment screws ("A") and then attach the hood securely to the wall by tightening the screws ("B"). (Fig. 3).

Connecting up your hood



This appliance is delivered with a H 05 VVF power cable with three conductors of 0.75 mm² (neutral, live and earth). This must be connected to the 220-240 V single phase mains network via a CEI 60083 standard plug which must remain accessible following installation, or an all pole cut-off device with a minimum contact opening distance of 3 mm. We will not be liable in the event of an accident arising following incorrect or non-existent earthing. The fuse for your installation must be 10 or 16A. If the power cable is damaged, call the after sales service department in order to avoid danger.

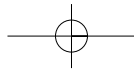

Assembling the chimney

Hood to be used with external evacuation : fig. 4 and 8

- Remove the two attachment clips provided for the transportation of the chimneys.
 - Remove the two attachment screws from the plastic deflector (in recycle mode only).
 - Attach the metal chimney bracket to the wall, also placing this against the ceiling **(fig. 6)**.
Take care in aligning the 2 triangular slots on the metal bracket with the vertical line on the wall.
 - **In the case of a flue with a diameter of 125 mm, use the adapter supplied (fig. 8).**
- If your exterior duct is below 125 mm, you must obligatorily connect your hood in recycling mode**

GB

- Prepare your telescopic chimney taking care to block off the vents **(fig. 8)**.
Fit the chimneys into one another as far as they will go..
- Fit the upper part to the metal bracket.
- Adjust the length of the telescopic chimney by bringing down the lower part and fitting it to the top of the hood.



To ensure optimal use of your device, we advise that you connect a flue with a diameter of 150 mm (not supplied). Limit the number of angles and bends as far as possible, and keep the length of the flue to a minimum. In the event that the hood will be functioning using exterior evacuation, you should ensure a sufficient inlet of fresh air to avoid a pressure deficiency in the room.

Hood to be used in "recycling" mode : fig. 5 and 9

- It is possible to remove the back flow valves.
- Fit the plastic smoke deflector to the wall also placing this against the ceiling.
Take care to centre the deflector vis-à-vis the vertical line drawn on the wall **(fig. 7)**.
- Prepare your chimney taking care to place the vents toward the top to ensure that they are visible **(fig. 9)**.
- Fit the upper part to the plastic deflector.
- Adjust the length of the telescopic chimney by bringing down the lower part and fitting it into the top of the hood.

Changing the lamp ?



Before carrying out any work, the power supply to the hood must be turned off, either by unplugging it or by using the circuit breaker switch,

- 1.** Remove the viewing port **(fig. 11)**.
- 2.** Change the halogen lamp G4-20W-12V.
- 3.** Replace the lamp assembly by carrying out the above operations in reverse order.

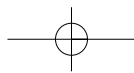

Cleaning your hood ?



The power supply to the hood must be turned off either by removing the plug or by using the circuit breaker switch before you remove the metal filters. After cleaning, the metal filters must be refitted in conformity with the instructions.

	FILTER CARTRIDGE	ACTIVATED CARBON FILTER
	Remove the protective film before using the filter cartridge for the first time.	For hoods installed in "recycling" mode.
MAINTENANCE	Vital every month	Vital every year
	To avoid all risks of fire	
WHY?	This filter traps fatty vapours and dust. This component plays an important part in ensuring the effectiveness of your hood.	This filter traps odours and must be changed at least once a year depending on your level of use.
HOW ?	Use a commercial household cleaning product then rinse abundantly and dry. This cleaning can be carried out in your dishwasher in the vertical position (ensure that the cartridge never comes into contact with dirty crockery or silver tableware).	You should order these filters from your dealer (quoting the reference shown on the ID plate located inside the hood) and note the date the filter was changed.

Never use metal scouring pads, abrasive products or excessively stiff brushes.

To clean the body and the lighting port, you should use only commercial household cleaning products diluted in water and then rinse using clean water, drying with a soft cloth.

Dismantling the filter cartridge (fig. 10)

Fitting the carbon filter (fig. 12)

1. Remove the cartridges.
2. Place the new carbon filter on the cartridge inside the hood.
3. Fit the two retention rods.
4. Carry out this operation for all cartridges.

Who should I contact ?

Blemishes on the hood caused by abnormal use or cleaning with abrasive products which do not cause the appliance to cease functioning or which do not cause it to become unsuitable for use will not be dealt with by the manufacturer. Any repairs must be carried out by a qualified technician.

Only the distributors of our brand :

- **Are fully familiar with your appliance and its operation,**
- **Fully apply our adjustment, maintenance and repair methods,**
- **Use only original parts.**

To submit a complaint or to order spare parts from your distributor, please be sure to give him the complete reference for your appliance (type of appliance and serial number).

You can find this information on the identification plate fitted inside the appliance.

The descriptions and characteristics featuring in this booklet are provided for information purposes only, and are not binding upon us. Indeed, as part of our ongoing commitment to improving the quality of our products, we reserve the right to make any modifications or improvements necessary, without notice.

De Dietrich MADE IN FRANCE 230V ~ 50 Hz	BRANDT APPLIANCES SAS 7 rue Henri Becquerel 92500 RUEIL MALMAISON	I° SER. <input type="text"/> TYPE <input type="text"/> REF CARBON FILTER : <input type="text"/>
		CONS. N° 419

Inhoud

Geachte klant,

U heeft net een afzuigkap van DE DIETRICH aangekocht. We willen u hier graag voor bedanken.

Onze onderzoeksteams hebben voor u een nieuwe generatie van apparaten ontwikkeld die dank zij hun kwaliteit, design en technologische evolutie hoogwaardige toestellen met de allernieuwste mogelijkheden zijn.

Dank zij het moderne en verfijnde ontwerp zal uw afzuigkap van DE DIETRICH perfect in uw keuken kunnen worden ingepast. Uw afzuigkap is een combinatie van technologisch vernuft, optimale kookprestaties en esthetische schoonheid.

In het gamma van DE DIETRICH-produkten vindt u een ruime keuze aan kookplaten, ovens appen, vaatwasautomaten en koelkasten die allemaal kunnen worden ingebouwd en harmonieus met uw afzuigkap van DE DIETRICH kunnen worden gecombineerd.

Uiteraard wensen wij onze klanten ook na de aankoop altijd tevreden te houden. Onze servicedienst zal u altijd met uw vragen of suggesties verderhelpen (zie achteraan deze handleiding).

DE DIETRICH heeft haar apparaten dan ook zo ontworpen dat ze een waardevolle bijdrage leveren om het leven van elke dag voor u een stuk comfortabeler te maken. Niet voor niets is DE DIETRICH een kwaliteitsmerk dat een nieuwe levensstijl garandeert.

Veel succes met uw nieuw apparaat

DE DIETRICH.

NL

In deze gebruikshandleiding geeft symbol



veiligheidsaanwijzingen en symbol, tips en praktische richtlijnen aan

Veiligheidsaanwijzingen

- Flambeer nooit gerechten onder de afzuigkap en laat nooit een gasvuur branden zonder dat u er een kookpot op zet (de vlammen worden door de afzuigkap aangezogen en kunnen het apparaat beschadigen).
- Frituren onder de afzuigkap mag, maar enkel indien u ononderbroken toezicht houdt
- Laat herstellingen uitsluitend door een erkend vakman uitvoeren.
- Nettoyez régulièrement le filtre cassette.
- Het gebruik van een afzuigkap boven een fornuis dat met brandstof zoals hout, houtskool enz. werkt, is verboden.

Deze afzuigkappen zijn ontworpen voor gebruik door privé-personen in woningen.

Wij streven ononderbroken naar verbetering van onze produkten en behouden ons dan ook het recht voor de technische, functionele en esthetische kenmerken van onze produkten te wijzigen om ze aan de nieuwste technische evolutie aan te passen.

Deze afzuigkappen zijn uitsluitend bestemd voor het koken en bakken van dranken en voedingsmiddelen. Deze produkten bevatten geen enkel bestanddeel op basis van asbest.

Overzicht van uw afzuigkap ? Fig.1

Model met 3 snelheden

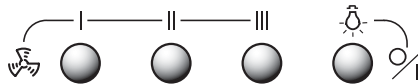

- ✎ Inschakelen
- I Lage snelheid
- II Gemiddelde snelheid
- III Hoge snelheid
- ☼ Verlichting

Indien u meer dan één snelheidstoets heeft ingedrukt, **zal de toets met de hoogste snelheid worden toegepast. Om de afzuigkap te stoppen, zorgt u er gewoon voor dat geen enkele toets is ingedrukt.**

Elektronisch model met 3 snelheden



- ☼ Verlichting
- Stoppen
- ▴ Inschakelen
- 1 Lage snelheid
- 2 Gemiddelde snelheid
- 3 Hoge snelheid

⚠ Indien uw keuken wordt verwarmd met een toestel dat op een schouw is aangesloten (kachel...), dient u de afzuigkap met luchtzuivering te installeren. Gebruik de afzuigkap nooit zonder de metalen filters. Gebruikt u in een bepaalde ruimte gelijktijdig een afzuigkap en apparaten die met gas of een andere brandstof werken, zorg dan voor voldoende verluchting in de ruimte.

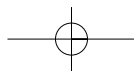

Installatie van de afzuigkap ?

U heeft een afvoer naar de buitenlucht : fig. 4

Gebruik een afvoerbuis met een minimale diameter van 125 mm om de afzuigkap op de luchtafvoer aan te sluiten (gebruik een geëmailleerde afvoerbuis in aluminium, soepel materiaal of onontvlambaar materiaal). Indien u een afvoerbuis met een diameter van minder dan 125 mm gebruikt, **dient u verplicht de luchtzuivering te installeren.**

U heeft geen afvoer naar de buitenlucht : fig. 5

Al onze apparaten kunnen met luchtzuivering worden geïnstalleerd. Gebruik in dit geval een actieve-koolfilter die de geuren filtert.

Montage van de afzuigkap

 De installatie dient overeenkomstig de geldende bepalingen met betrekking tot de ventilatie van de installatieplaats te worden uitgevoerd. In Frankrijk gelden de bepalingen van DTU 61.1 van de CSTB. In het bijzonder mag de afgevoerde lucht niet worden afgevoerd via een buis die ook wordt gebruikt voor de afvoer van de rook van apparaten die met gas of een andere brandstof werken. Het gebruik van tweedehands afvoerbuizen is enkel na raadpleging van een erkend vakman toegelaten.

De minimale afstand tussen de kookplaat en de onderzijde van de afzuigkap dient 70 cm te bedragen. Indien in de gebruiksaanwijzing van de kookplaat een minimale afstand van meer dan 70 cm staat vermeld, dient u deze aanwijzing toe te passen.

NL

- Plaats het montageprofiel tegen de muur : fig. 2
- Tek een verticale streep op de muur om de as van uw afzuigkap en de kookplaat perfect ten opzichte van elkaar uit te lijnen.
- Markeer de plaats op de verticale streep op minimaal 70 cm boven de kookplaat.

Opmerking : gebruik in het geval van een holle muur schroeven en aangepaste pluggen.

- Demonteer de cassettefilters (fig. 3).
- Haak de afzuigkap met de rechthoekige uitsnijdingen tegen de muur. De uitsnijdingen zijn groot genoeg om de afzuigkap meer naar links of naar rechts te verplaatsen (fig. 3).

 Met de afstelschroeven "A" van de steunen kan u de hoogte en het niveau aanpassen. Vervolgens schroeft u de afzuigkap met de schroeven "B" vast tegen de muur (Fig. 3).

Aansluiting van uw afzuigkap

 Dit apparaat wordt geleverd met een voedingskabel van het type H 05 VVF met 3 geleiders van 0,75 mm² (nulleider, fase en aarding). Uw apparaat dient te worden aangesloten op een elektriciteitsnet van 220-240 V ~ (monofasig) via een genormaliseerd stopcontact (1 fase draad + 1 nulleider + 1 aarding) overeenkomstig de norm CEI 60083 (het stopcontact dient na de aansluiting bereikbaar te blijven) of via een element met omnipolaire schakelaar met een minimale afstand tussen de kontakten van 3 mm.

Onze aansprakelijkheid vervalt bij een ongeval ten gevolge van een afwezige, defecte of foute aarding. De zekering van de installatie dient 10 of 16 A te bedragen. Vervang een beschadigde voedingskabel altijd veiligheidshalve door een voedingskabel die u bij de servicedienst kan aankopen.

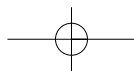

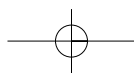

Montage van de schouw

Bij afvoer naar de buitenlucht : fig. 4 en 8

- Verwijder de 2 bevestigingsklemmen die voor het transport van de schouwen worden gebruikt.
- Verwijder de 2 bevestigingsschroeven van de plastic rookdeflector (enkel bij installatie met luchtzuivering).

- Plaats de metalen schouwsteun tegen de muur en tegen het plafond (**fig. 6**).

Let erop dat de twee driehoekige inkepingen van de metalen steun mooi in lijn liggen met de verticale streep op de muur.

- Bij gebruik van een afvoerbuis met een diameter van 125 mm gebruikt u de bijgeleverde adapter (**fig. 8**).

Bij gebruik van een afvoerbuis met een buitendiameter van minder dan 125 mm dient u de luchtzuivering op uw afzuigkap te installeren.

- Schuif uw teleskopische schouwelementen zoveel mogelijk ineen (**fig. 8**).

Zorg ervoor dat de luchtspleten niet zichtbaar blijven.

- Bevestig het bovenste deel op de metalen steun.

- Pas de lengte van de teleskopische schouw aan door het onderste element te verlagen en in de bovenzijde van de afzuigkap te schuiven.



Om een optimaal gebruik van uw afzuigkap te garanderen, raden wij u aan een afvoerbuis met een diameter van 150 mm te gebruiken (niet bijgeleverd). Beperk zoveel mogelijk het aantal gebogen buissegmenten evenals de lengte van de afvoerbuis. Bij gebruik van een afzuigkap met afvoer naar de buitenlucht, dient u voor voldoende ventilatie met frisse lucht te zorgen om onderdruk in de kamer te vermijden.

Bij een afzuigkap met luchtzuivering : fig. 5 en 9

- U kan de terugslapkleppen verwijderen.

- Plaats de plastic rookdeflector tegen de muur en tegen het plafond. Let erop dat de deflector mooi in lijn ligt met de verticale streep op de muur (**fig. 7**).

- Schuif uw teleskopische schouwelementen ineen. Zorg ervoor dat de luchtspleten naar boven worden gericht zodat ze zichtbaar zijn (**fig. 9**).

- Bevestig het bovenste deel op de plastic deflector.

- Pas de lengte van de teleskopische schouw aan door het onderste element te verlagen en in de bovenzijde van de afzuigkap te schuiven.

Vervanging van de lamp ?



Trek de stekker van de afzuigkap uit het stopcontact (of zet de beveiligingsschakelaar uit) alvorens het lampje te vervangen,

1. Verwijder de afdekkap (**fig. 11**).
2. Vervang de halogeenlamp G4-20W-12V
3. Plaats de afdekkap opnieuw op de lampbehuizing.

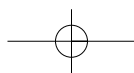

Reiniging van de afzuigkap ?



Trek de stekker van de afzuigkap uit het stopcontact (of zet de beveiligingsschakelaar uit) alvorens de metalen filters te verwijderen. Na de reiniging dienen de metalen filters overeenkomstig de aanwijzingen opnieuw in de afzuigkap worden gemonteerd.

	FILTERKASSETTE	ACTIEVE-KOOLFILTER
	Vóór het eerste gebruik van de filterkassette verwijderd u de beschermfolie.	Voor afzuigkappen met luchtzuivering
ONDERHOUD	VERPLICHT MAANDELIJKS om brandgevaar te vermijden	VERPLICHT JAARLIJKS
WAAROM ?	Deze filter houdt stof en vette dampen tegen en is een onmisbaar onderdeel om uw afzuigkap proper te houden.	Deze filter houdt geuren tegen en dient al naargelang van de intensiteit van het gebruik van uw afzuigkap jaarlijks te worden vervangen.
HOE ?	Met een huishoudelijk reinigingsproduct. Spoel de filterkassette vervolgens goed af en droog ze. U kan de filterkassette vertikaal in uw vaatwasmachine reinigen (let erop dat de kassette geen vuile vaatwas of zilveren bestek raakt).	Bestel deze filter bij uw verkoper. Vermeld de referentie op het infoplaatje (zie binnenzijde van de afzuigkap) en noteer de vervangingsdatum.

NL

Gebruik nooit metalen sponzen, schuurproducten of te harde borstels.

Om de behuizing van de afzuigkap en de verlichtingskap te reinigen, gebruikt u uitsluitend huishoudelijke reinigingsmiddelen (verdund in water). Spoel ze vervolgens met zuiver water af en veeg ze met een zachte doek droog.

Demontage van de filterkassette (fig. 10)

Montage van de actieve-koolfilter (fig. 12)

1. Verwijder de kassettes.
2. Plaats de nieuwe koolfilter op de kassette aan de binnenzijde van de afzuigkap.
3. Plaats de 2 dwarsstangen die de filter op zijn plaats houden.
4. Ga op dezelfde manier tewerk voor alle andere kassettes.

Contactpersoon?

Esthetische fouten die zijn veroorzaakt door een verkeerd gebruik van de afzuigkap of het gebruik van schurende produkten, maar die de werking van de afzuigkap niet storen of onmogelijk maken, vallen niet onder de garantie van de fabrikant. Elke herstelling dient te gebeuren door een erkend vakman.

Enkel de verdelers van ons merk :

- **Kennen perfect uw apparaat en de werking ervan,**
- **Passen onze regel-, onderhouds- en herstellingsmethoden volledig toe,**
- **Gebruiken uitsluitend originele wisselstukken.**

Bij klachten of bestellingen van wisselstukken bij uw verdeler vermeldt u de precieze en volledige referentie van uw apparaat (type van apparaat en serienummer).

Deze gegevens vindt u op het identificatieplaatje aan de binnenzijde van uw afzuigkaps.

De beschrijvingen en kenmerken in deze handleiding worden enkel ter informatie gegeven en brengen geen enkele verbintenis met zich mee. Wij streven naar een optimale kwaliteit en behouden ons bijgevolg het recht voor zonder voorafgaandelijke kennisgeving alle noodzakelijke wijzigingen of verbeteringen aan te brengen.

De Dietrich MADE IN FRANCE	BRANDT APPLIANCES SAS	° SER. <input type="text"/>
	7 rue Henri Becquerel 92500 RUEIL MALMAISON	TYPE <input type="text"/>
230V ~ 50 Hz		REF CARBON FILTER : <input type="text"/>
		CONS. N° 419

Indledning

Kære kunde,

Tak fordi De har valgt en emhætte fra DE DIETRICH. Vores udviklingsafdeling har udarbejdet en ny generation af apparater, så madlavning bliver en daglig glæde.

Designet af den nye emhætte fra DE DIETRICH er moderne med rene linjer, så emhætten bliver en harmonisk del af Deres køkken. Emhætten er effektiv og let at betjene.

DE DIETRICH tilbyder desuden et stort udvalg af kogeplader, ovne, opvaskemaskiner og køleskabe i indbygningsmodeller, som passer til Deres nye emhætte fra DE DIETRICH.

Serviceafdelingen er altid villig til at besvare spørgsmål og modtager gerne forslag (se adressen bagest i vejledningen), da vi hele tiden prøver at opfylde kundernes behov og krav til vores produkter

Med disse "nye værdigenstande", der er blevet en integreret del af vores hverdag, indbyder DE DIETRICH med sin høje kvalitet til en ny livskunst.

Mærket DE DIETRICH.

In deze gebruikshandleiding geeft symbol



veiligheidsaanwijzingen en symbol, tips en praktische richtlijnen aan

Sikkerhedsforholdsregler

- Det er forbudt at flambere retter eller at tænde for gaskogeplader uden foregående tildækning af blussene med en pande eller gryde under emhætten (de opsugede flammer ville kunne beskadige apparatet).
- Stegning under apparatet bør overvåges uafbrudt.
- Reparationer bør udelukkende foretages af en godkendt specialist.
- Rengør filterkassen regelmæssigt.
- Igangsætning over en brændselsdrevne kogeplade (træ, kul osv.) er ikke tilladt.

Emhætterne er skabt til brug for privatpersoner på deres bopæl.

Da vi lægger vægt på konstant at forbedre vores produkter, forbeholder vi os retten til i takt med den tekniske udvikling at foretage alle nødvendige ændringer på disses tekniske, funktionelle og æstetiske egenskaber.

Emhætterne skal udelukkende bruges ved kogning/stegning af drikke og fødevarer. Produkterne indeholder ingen aspestholdige dele.

Hvordan ser Deres emhætte ud?

Fig.1

Model med 3 hastigheder

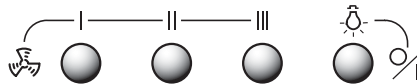

- ☞ Start
- I Svag hastighed
- II Middel hastighed
- III Høj hastighed
- ☼ Lys

DK

Når flere hastighedsknapper trykkes ned samtidig, **gør den højeste hastighed sig gældende. Emhætten standser når ingen knapper er trykket ned.**

Elektronisk model med 3 hastigheder



- ☼ Lys
- Stop
- ☞ Start
- 1 Svag hastighed
- 2 Middel hastighed
- 3 Høj hastighed

⚠ Hvis køkkenet opvarmes ved hjælp af et skorstenstilkoblet apparat (f.eks. en brændeovn), skal emhætten indstilles på recirkulationsversionen. Anvend ikke emhætten uden metalfiltrene.

Der skal påregnes en tilstrækkelig ventilation af lokalet, når en køkkenemhætte anvendes samtidig med apparater, der bruger gas eller andre brændselstyper.

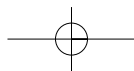

Hvordan installeres Deres emhætte?

De råder over en åbning udadtil: fig. 4

Deres emhætte kan tilkobles denne åbning via en ventilationslange (minimum Ø 125 mm, emaljeret, i bøjeligt aluminium eller andet brandsikkert materiale). Hvis Deres slanges diameter er på under 125 mm, **er anvendelsen af recirkulationsindstillingen obligatorisk.**

De råder ikke over nogen åbning udadtil: fig. 5

Alle vores apparater kan virke i recirkulationsversionen.

I dette tilfælde tilføjes et aktivt kulfilter, der tilbageholder lugtene.

Montering af Deres emhætte

 **Monteringen skal foretages i overensstemmelse med de gældende regler for rumudluftning. I Frankrig opstilles disse regler i det tekniske harmoniseringsdokument "DTU 61.1" fra det videnskabs tekniske center for byggeindustrien "CSTB". Særligt må den udpumpede luft ikke sendes ud i en slange, der bruges til at bortlede røg fra apparater, der drives af gas eller andet brændstof. Nedlagte slanger kan kun bruges efter en fagkyndig specialists godkendelse. Minimumsafstanden mellem kogesektionen og emhættens underkant skal være på 70 cm. Hvis der opgives en større afstand end 70 cm i anvisningen til den kogesektion, der forefindes under emhætten, skal en sådan overholdes.**

- Hold monteringsmålskitsen op mod væggen: fig. 2
- Tegn en lodret streg på væggen for at anbringe emhætten i en fuldkommen akse i forhold til kogeapparatet.
- Sæt et mærke på den lodrette streg 70 cm over kogesektionen

Bemærk: I en hul væg skal der anvendes de hertil egnede skruer og rawlplugs.

- Afmonter filterkasserne (fig. 3).
- Ophæng emhætten på dens rektangulære udskæringer. Disse udskæringers størrelse gør det muligt at foretage en justering mod højre eller venstre (fig. 3).

 **Juster højde og niveau ved omdrejning af opsætningsbeslagenes stilleskruer "A" og fastgør herefter emhætten på væggen ved at stramme skruerne "B" (Fig. 3).**

Tilslutning af Deres emhætte

 **Apparatet leveres med fødeledningen H 05 VVF med tre 0,75 mm² ledere (nulleder, fase og jordleder). Den tilsluttes et enfaset 220-240 V net ved hjælp af en standardiseret CEI 60083 stikdåse, der skal forblive tilgængelig efter opsætningen, eller ved hjælp af en flerpolet afbrydelsesanordning, hvis åbningsmellemlum mellem kontakterne er på mindst 3 mm.**

Vi kan ikke gøres ansvarlige for ulykker som følge af en manglende eller ukorrekt jordforbindelse. Deres installations sikring skal være på 10 eller 16 A. Hvis fødeledningen beskadiges, skal serviceafdelingen tilkaldes for at undgå en farlig situation.

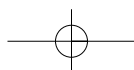

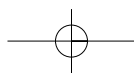

Montering af aftræksrør

Drift med udendørs udblæsning: fig. 4 og 8

- Fjern de 2 klemmer der blev brugt til at fastgøre aftræksrørene under transporten.
 - Fjern de to monteringsskruer på plastventilationsruden (kun ved recirkulationsversionen).
 - Fastgør beslaget til metalaftræksrøret på væggen med støtte mod loftsfladen (**fig. 6**).
- Sørg for at metalbeslagets to trekantede indsnit flugter med den lodrette streg på væggen.
- **Hvis der anvendes en Ø 125 mm slange, skal den vedlagte adapter anvendes (fig. 8).**

Skulle den ydre slange være på under 125 mm, er det obligatorisk at slå emhætten over på recirkulationsindstillingen.

- Forbered det teleskopiske aftræksrør og sørg for at dække jalousiventilerne (**fig. 8**).
- Skub rørstykkerne mest muligt ind i hinanden.
- Fastsæt det øverste stykke på metalbeslaget.
 - Tilpas længden på det teleskopiske aftræksrør ved at sænke den nedre del og derefter skubbe den fast på emhættens øverste del.

DK



For at opnå den bedst mulige udnyttelse af apparatet, tilrådes det at tilslutte en Ø 150 mm slange (ikke leveret). Begræns så vidt muligt slangens antal af knæk samt længde. Hvis emhætten fungerer med udendørs udblæsning, skal man sikre sig, at der er en tilstrækkelig friskluftstilførsel for at undgå at skabe undertryk i lokalet.

Drift med recirkulation: fig. 5 og 9

- Det er muligt at fjerne kontraventilerne.
 - Fastgør røgventilationsruden i plast på væggen med støtte mod loftsfladen.
- Sørg for at ventilationsruden centrerer i forhold til den lodrette streg på væggen (**fig. 7**).
- Forbered aftræksrøret og sørg for at positionere jalousiventilerne i opadgående retning så de er synlige (**fig. 9**).
 - Fastsæt den øverste del på ventilationsruden.
 - Tilpas længden på det teleskopiske aftræksrør ved at sænke den nedre del og derefter skubbe den fast på emhættens øverste del.

Hvordan udskiftes pæren?



Før enhver indgreb skal strømmen til emhætten afbrydes, enten ved at trække stikket ud eller ved at slukke for hovedafbryderen,

1. Fjern køjet (**fig. 11**).
2. Udskift halogenpæren G4-20W-12V.
3. Afslut ved at gentage ovenstående i modsat rækkefølge.

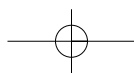

Hvordan rengøres emhætten?



Før metalfiltrene fjernes, skal strømmen til emhætten afbrydes, enten ved at trække stikket ud eller ved at slukke for hovedafbryderen. Efter rengøring skal filtrene genindsættes i henhold til vejledningen.

	FILTERKASSE	AKTIVT KULFILTER
	Før filterkassen anvendes første gang, skal beskyttelsesfilmen fjernes.	Til de emhætter der er indstillet på recirkulation.
VEDLIGE-HOLDELSE	NØDVENDIG EN GANG OM MÅNEDEN For at undgå al brandrisiko	NØDVENDIG EN GANG OM ÅRET
HVORFOR?	Dette filter tilbageholder fedtdampe og støv. Det er et vigtig element for emhættens effektivitet.	Dette filter er lugttilbageholdende og bør udskiftes mindst en gang om året alt efter afbenyttelsesgraden.
HVORDAN ?	Afvask med et husholdningsrengøringsmiddel i handelen, derefter skylles der grundigt og aftørres. Vasken kan foregå i opvaskemaskinen i lodret stilling (undgå al kontakt med beskidt opvask og sølvbestik).	Bestil disse filtre hos Deres forhandler (varereferencen aflæses på mærkepladen inden i emhætten) og noter udskiftningsdatoen.

Brug aldrig stålsvampe, skuremidler eller for hårde børster.

Til rengøringen af metalstellet og belysningskøjet anvendes udelukkende almindelige husholdningsrengøringsmidler. Disse opblandes med vand, derefter skylles der med rent vand og aftørres med en blød klud.

Afmontering af filterkassen (fig. 10)

Montering af kulfilteret (fig. 12)

1. Fjern kasserne.
2. Placer det ny kulfilter på den side af kassen der vender ind mod emhætten.
3. Anbring de 2 trådstøttepinde.
4. Udfør dette indgreb på alle kasserne.

Hvem kan kontaktes?

Fabrikanten tager ikke højde for skønhedsfejl, der skyldes en unormal brug eller rengøring med skuremidler, og som ikke medfører, at emhætten er ude af drift eller er uegnet til brug. Alle reparationer skal foretages af en kvalificeret tekniker.

Kun forhandlerne af vores mærke:

- **har et perfekt kendskab til Deres apparat, og hvordan det virker,**
- **anvender vores justerings-, vedligeholdelses- og reparationsmetoder fuldt ud,**
- **bruger udelukkende originaldele.**

I tilfælde af reklamationer eller hvis der skal bestilles reservedele hos Deres forhandler, bedes De opgive Deres apparats præcise reference (apparattype og serienummer). Disse oplysninger står på mærkepladen inden i apparatet.

Beskrivelser og data i indeværende hæfte er udelukkende af oplysende karakter og er ikke forpligtende. Da vi lægger vægt på vores produkters kvalitet, forbeholder vi os nemlig retten til uden videre at foretage alle nødvendige ændringer eller forbedringer.

De Dietrich MADE IN FRANCE 230V ~ 50 Hz	BRANDT APPLIANCES SAS 7 rue Henri Becquerel 92500 RUEIL MALMAISON	I° SER. <input type="text"/> TYPE <input type="text"/> REF CARBON FILTER : <input type="text"/>
		CONS. N° 419

Introducción

Estimado cliente,

Acaba de comprar una campana DE DIETRICH y queremos darle las gracias por ello.

Nuestros equipos de investigación han diseñado para usted una nueva generación de aparatos que por su calidad, su diseño y su desarrollo tecnológico los convierten en productos excepcionales, poniendo de manifiesto toda su maestría.

Su nueva campana DE DIETRICH, de líneas modernas y refinadas, se integra con armonía en su cocina y combina perfectamente el dominio tecnológico, los resultados de cocción y el lujo estético.

También encontrará en la gama de productos DE DIETRICH una amplia gama de placas, hornos, lavavajillas y frigoríficos integrables, que podrá coordinar con su nueva campana DE DIETRICH.

Por supuesto, nuestro servicio al consumidor, siempre con el objetivo de satisfacer lo mejor posible sus exigencias para con nuestros productos, está a su disposición y a su escucha para responder a todas sus preguntas o sugerencias (ea la dirección al final del folleto).

Gracias a estos "nuevos objetos de valor" que nos sirven de punto de referencia en nuestras vidas diarias, DE DIETRICH, referencia de la excelencia, constituye una invitación a un nuevo arte de vivir.

La Marca DE DIETRICH.

ES

A lo largo del manual,



le señala las consignas de seguridad,



le señala los consejos y las astucias

Normas de seguridad

- No se puede flambear o tener encendidos los focos de gas bajo la campana sin cubrirlos con las bandejas (las llamas aspiradas podrían deteriorar el aparato).
 - Cuando esté friendo debajo del aparato, deberá vigilarlo constantemente.
 - Las reparaciones deben ser realizadas exclusivamente por un especialista autorizado.
 - Limpie periódicamente el filtro modular.
 - No puede funcionar encima de un foco a base de combustible (madera, carbón, etc.).
- Estas campanas extractoras han sido diseñadas para ser utilizadas por particulares en sus hogares.

Con el objetivo de mejorar siempre nuestros productos, nos reservamos el derecho de aplicar modificaciones a sus características técnicas, funcionales o estéticas, a causa de los avances técnicos.

Estas campanas extractores están destinadas exclusivamente a cocinar bebidas y alimentos. Estos productos no contienen ningún componente a base de amianto.

¿Cómo se presenta su campana?

Modelo 3 velocidades

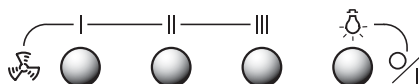

- Puesta en marcha
- I Velocidad baja
- II Velocidad media
- III Velocidad alta
- Iluminación

Cuando varios botones de velocidad están pulsados, **es la velocidad superior la que se tendrá en cuenta. La campana se detiene cuando no hay ningún botón pulsado.**

Modelo electrónico 3 velocidades



- Iluminación
- Parada
- Puesta en marcha
- 1 Velocidad baja
- 2 Velocidad media
- 3 Velocidad alta



Si la cocina caliente con un aparato conectado a una chimenea (por ejemplo estufa), se debe instalar la campana en versión reciclaje. No utilice la campana sin filtros metálicos.

Hay que prever una ventilación adecuada de la habitación cuando la campana se utilice simultáneamente con aparatos que funcionan con gas u otro combustible.

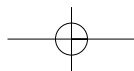

¿Cómo instalar la campana?

Si tiene salida al exterior : fig. 4

Su campana puede ir conectada a ésta por medio de una funda de evacuación (mínimo Ø 125 mm, esmaltada, de aluminio, flexible o de material no inflamable). Si su funda tiene un diámetro inferior a 125 mm, **pase obligatoriamente al modo reciclaje.**

Si no tiene salida al exterior : fig. 5

Todos nuestros aparatos tienen la posibilidad de funcionar en modo reciclaje. En ese caso, añada un filtro al carbono activo que retendrá los olores.

Montaje de la campana extractora

 **La instalación debe ser conforme a las normativas vigentes para la ventilación de los locales. En Francia, esta normativa viene indicada en el DTU 61.1 del CSTB. En particular, el aire evacuado no debe ser enviado a un conducto empleado para evacuar el humo de aparatos que funcionen con gas u otro combustible. Los conductos en desuso sólo pueden ser utilizados con el acuerdo de un especialista competente.**

La distancia mínima entre la zona de cocción y la parte más baja de la campana debe ser de 70 cm. Si las instrucciones de la placa instalada bajo la campana indicaran una distancia mayor que 70 cm, es ésta la que se deberá tener en cuenta.

ES

- Coloque contra la pared la plantilla de montaje : **fig. 2**
- Trace una marca vertical en la pared para colocar perfectamente el eje de su campana con su aparato de cocción.
- Trace una señal en la marca vertical a una distancia mínima de 70 cm de la zona de cocción.

Observación: si su muro es hueco, utilice tornillos y pasadores apropiados.

- Desmonte los filtros modulares (fig. 3).
- Enganche la campana por los recortes rectangulares. La dimensión de los recortes le permite ajustarla hacia la derecha o la izquierda (fig. 3).

 **Para ajustar la altura y el nivel, manipule los tornillos de regulación "A" de los soportes y bloquee la campana contra el muro apretando los tornillos "B" (fig. 3)**

Conexión de la campana extractora

 **Este aparato se suministra con un cable de alimentación H 05 VWF con 3 conductores de 0,75 mm² (neutro, fase y tierra). Se debe conectar a la red eléctrica de 220-240 V monofásica por medio de un enchufe normalizado CEI 60083 que debe quedar accesible una vez instalada la campana, o un dispositivo de corte omnipolar con una distancia de apertura entre contactos de al menos 3 mm.**

Nuestra responsabilidad no se verá comprometida en caso de accidente debido a que no existe la puesta a tierra o que es incorrecta. El fusible de su instalación debe ser de 10 ó 16 A. Si el cable de alimentación estuviera dañado, llame al servicio posventa para evitar todo peligro.

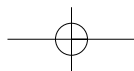

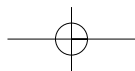

Montaje de la chimenea

Funcionamiento en evacuación exterior: fig. 4 y 8

- Retire los 2 clips de fijación previstos para el transporte de la chimenea.
- Retire los 2 tornillos de fijación del deflector de plástico (únicamente en modo reciclaje).
- Fije contra la pared, apoyándolo en el techo, el soporte metálico de la chimenea (fig. 6). Tenga cuidado de alinear las 2 muescas triangulares del soporte metálico con el trazo vertical de la pared.
- Si tiene una funda de diámetro 125 mm, utilice el adaptador que se incluye (fig. 8).

Si su funda exterior tiene menos de 125 mm, es obligatorio que conecte su campana en modo reciclaje.

- Prepare su chimenea telescópica teniendo cuidado de disimular las aberturas (fig. 8). Encaje las chimeneas una en otra lo máximo posible.
- Fije la parte superior sobre el soporte metálico.
- Ajuste la longitud de la chimenea telescópica bajando la parte inferior y encajando la parte alta de la campana.



Para lograr un funcionamiento óptimo del aparato, le aconsejamos que lo conecte a una funda de 150 mm de diámetro (no suministrada). Limite al máximo el número de codos y la longitud de la funda. Si la campana funciona en evacuación exterior, es conveniente asegurar que llegue aire suficiente para no se cree depresión en la habitación.

Funcionamiento en reciclaje: fig. 5 y 9

- Se pueden retirar las válvulas antirretroceso.
- Fije contra pared, apoyándolo en el techo, el deflector de plástico para humos. Tenga cuidado de centrar el deflector con respecto al trazo vertical hecho en la pared (fig. 7).
- Prepare la chimenea teniendo cuidado de colocar las aberturas hacia arriba para que sean visibles (fig. 9).
- Fije la parte superior del deflector de plástico.
- Ajuste la longitud de la chimenea telescópica bajando la parte inferior y encajando la parte alta de la campana.

¿Cómo cambiar la bombilla?



Antes de realizar cualquier intervención, se deberá dejar la campana sin tensión, bien desenchufándola o bien accionando el disyuntor.

1. Retire el ojo de buey (fig. 11).
2. Cambie la bombilla halógena G4-20W-12V.
3. Vuelva a colocarlo todo realizando las mismas operaciones en sentido inverso.

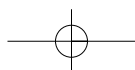

¿Cómo limpiar la campana?



Hay que dejar la campana sin tensión, bien desenchufándola o bien accionando el disyuntor, antes de sacar los filtros metálicos. Una vez limpia, se volverán a fijar los filtros metálicos siguiendo las instrucciones.

	FILTRO MODULAR	FILTRO CARBONO ACTIVO
	Antes de utilizar por primera vez el filtro modular, retire la película protectora	En las campanas instaladas en modo reciclaje
MANTIENIMIENTO	TODOS LOS MESES SIN FALTA Para evitar cualquier riesgo de incendio	TODOS LOS AÑOS SIN FALTA
¿POR QUÉ?	Este filtro retiene los vapores grasos y el polvo. Es el elemento que garantiza una parte importante de la eficacia de su campana.	Este filtro retiene los olores y tiene que ser cambiado al menos una vez al año, en función de su uso.
¿CÓMO?	Con un producto de limpieza del comercio, aclare después abundantemente y seque. Esta limpieza se puede efectuar en el lavavajillas en posición vertical (no poner en contacto con la vajilla sucia o con cubiertos de plata).	Pida estos filtros a su revendedor ES (con la referencia indicada en la placa de características que se encuentra en el interior de la campana) y anote la fecha de cambio.

No utilice estropajos metálicos, productos abrasivos o cepillos demasiado duros.

Para limpiar la carrocería y el ojo de buey de iluminación, utilice exclusivamente productos de limpieza para el hogar diluidos en agua, aclare después con agua y seque con un trapo suave.

Desmontaje del filtro modular (fig. 10)

Montaje del filtro de carbono (fig. 12)

1. Retire los módulos.
2. Coloque el filtro de carbono nuevo en el módulo en el lado interior de la campana.
3. Coloque las 2 varillas de sujeción.
4. Haga la misma operación con todos los módulos.

¿A quién llamar?

Los defectos de aspecto provocados por una utilización anormal o una limpieza con productos abrasivos, ya provoque o no problemas de funcionamiento o inaptitud para el uso, no serán tenidos en cuenta por el fabricante. Todas las reparaciones deben ser efectuadas por un técnico cualificado.

Sólo los distribuidores de nuestra marca :

- o Conocen perfectamente su aparato y su funcionamiento,**
- o Aplican exactamente nuestros métodos de regulación, mantenimiento y reparación,**
- o Utilizan exclusivamente las piezas de origen.**

En caso de reclamación o para pedir piezas de recambio a su distribuidor, indíquelo la referencia completa de su aparato (tipo de aparato y número de serie).

Esas informaciones figuran en la placa de características fijada en el interior del aparato.

Las descripciones y las características que se indican en este folleto se dan únicamente a título informativo y no constituyen un compromiso ya que, con el objetivo constante de mejorar la calidad de nuestros productos, nos reservamos el derecho de efectuar, sin aviso previo, todas las modificaciones o mejoras necesarias.

De Dietrich MADE IN FRANCE	BRANDT APPLIANCES SAS	° SER. <input type="text"/>
	7 rue Henri Becquerel 92500 RUEIL MALMAISON	TYPE <input type="text"/>
230V ~ 50 Hz		REF CARBON FILTER : <input type="text"/>
		CONS. N° 419

Editorial

Estimado(a) Cliente

Acabou de adquirir um exaustor DE DIETRICH e agradecemos-lhe a sua confiança. As nossas equipas de pesquisa conceberam, pensando em si, uma nova geração de aparelhos para que o acto de cozinhar seja um prazer no dia a dia .

Dotado de linhas puras e de um design contemporâneo, o seu novo exaustor DE DIETRICH, integra-se harmoniosamente na sua cozinha e alia perfeitamente facilidade de utilização e altos desempenhos.

Encontrará também na gama dos produtos DE DIETRICH, uma vasta escolha de placas de cozedura, de fornos, de máquinas de lavar loiça e de frigoríficos integráveis que poderá coordenar ao seu novo exaustor DE DIETRICH.

Evidentemente, com a preocupação permanente de satisfazer da melhor maneira possível as suas expectativas em relação aos nossos produtos, o nosso serviço de consumidores encontra-se à sua disposição e à sua escuta para responder a todas as suas perguntas ou sugestões (coordenadas no final do presente manual).

Graças a estes "novos objectos de valor" que nos servem de marcos na nossa vida do dia-a-dia, DE DIETRICH, referência da excelência, é um verdadeiro convite para uma nova arte de bem viver.

A Marca DE DIETRICH.

Ao longo do folheto,



**assina-lhe as instruções de segurança,
assinala-lhe os conselhos e as astúcias**

Instruções de Segurança

- É interdito realizar receitas "flambé" ou fazer funcionar os bicos de gás sem os cobrir com pratos de cozedura por cima do extractor de fumos (as chamas aspiradas são susceptíveis de deteriorar o aparelho).
- As frituras efectuadas sob o aparelho devem ser alvo de uma vigilância constante.
- As reparações devem ser efectuadas exclusivamente por um técnico homologado.
- Limpe regularmente o filtro da cassette.
- O funcionamento por cima de um foco de combustível (madeira, carvão, etc...) não é autorizado.

Estes extractores de fumos foram concebidos para serem utilizados por particulares num local de habitação.

Com a preocupação de melhorar constantemente os nossos produtos, reservamo-nos o direito de realizar modificações nas suas características técnicas, funcionais ou estéticas, modificações estas inerentes à evolução técnica.

Estes extractores de fumos estão destinados exclusivamente à cozedura das bebidas e alimentos. Estes produtos não contém qualquer componente à base de amianto.

Como se apresenta o seu extractor de fumos ?

Fig.1

Modelo com 3 velocidades

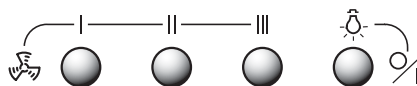

- ☞ Colocação em funcionamento
- I Pequena velocidade
- II Média velocidade
- III Grande velocidade
- ☼ Iluminação

Quando várias teclas de velocidade estiverem pressionadas, é **privilegiada a velocidade mais elevada. A paragem do extractor de fumos faz-se quando todas as teclas deixarem de estar pressionadas.**

PT

Modelo electrónico 3 velocidades



- ☼ Iluminação
- Paragem
- △ Colocação em funcionamento
- 1 Pequena velocidade
- 2 Média velocidade
- 3 Grande velocidade

⚠ Em caso de cozinha aquecida com um aparelho ligado a uma chaminé (ex.:), é necessário instalar o extractor de fumos na sua versão reciclagem. Não utilize o extractor de fumos sem os filtros metálicos.

Deverá ser prevista uma ventilação conveniente do espaço quando um extractor de fumos de cozinha for utilizado simultaneamente com aparelhos que utilizam gás ou qualquer outro combustível.

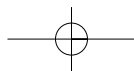

Como instalar o seu extractor de fumos ?

Você possui uma saída para o exterior? fig. 4

O seu extractor de fumos pode ser ligado a ela por intermédio de uma conduta de evacuação (mínimo \varnothing 125 mm, esmaltada, em alumínio ininflamável). Se o diâmetro da conduta for inferior a 125 mm, deve passar **obrigatoriamente para o modo reciclagem**.

Você não possui saída para o exterior : fig. 5

Todos os nossos aparelhos têm a possibilidade de funcionar em modo reciclagem. Neste caso, acrescente um filtro de carvão activo que captará os cheiros.

Montagem do seu extrator de fumos



A instalação deverá estar conforme aos regulamentos em vigor para a ventilação dos locais. Em França, estes regulamentos estão indicados no DTU 61.1 do CSTB. Em particular, o ar evacuado não deve ser enviado numa conduta utilizada para evacuar os fumos de aparelhos que utilizam gás ou qualquer outro combustível. A utilização de tubos desafectados só pode ser feita após acordo de um especialista competente.

A distância mínima entre a placa de cozedura e a parte mais baixa do extractor de fumos deverá ser de 70 cm. Se as instruções da placa de cozedura instalada sob o extractor de fumos especificarem uma distância superior a 70 cm, esta deverá ser levada em consideração.

- Colocar contra a parede o modelo de montagem : **fig. 2**
- Traçar um traço vertical na parede a fim de posicionar perfeitamente o eixo do seu extractor de fumos com o seu aparelho de cozedura.
- Tracez un repère sur le trait vertical à 70 cm minimum de votre plan de cuisson.

Observação : em caso de parede oca, utilize parafusos e cavilhas adequados.

- Desmonte os filtros da cassette (**fig. 3**).
- Fixe o extractor de fumos pelas aberturas rectangulares. O tamanho destes cortes permite-lhe um ajustamento para a esquerda ou para a direita (**fig. 3**).



Ajustar a altura e o nível manobrando os parafusos de ajustamento "A" dos suportes e em seguida bloquear o extractor de fumos contra a parede apertando os parafusos "B" (Fig. 3).

Ligação do seu extractor de fumos



Este aparelho é fornecido com um cabo eléctrico H 05 VVF de 3 condutores de 0,75 mm² (neutro, fase e terra). Ele deve ser ligada à rede 220-240 V monofásica por intermédio de uma tomada eléctrica normalizada CEI 60083 que deve ficar acessível após instalação, ou de um dispositivo de corte omipolar com uma distância de abertura dos contactos de pelo menos 3 mm.

A nossa responsabilidade não poderia ser empenhada em caso de acidente consecutivo a uma colocação em terra inexistente ou incorrecta. O fusível da sua instalação deve ser de 10 ou 16 A.. Se o cabo eléctrico estiver estragado, recorra ao serviço pós-venda a fim de evitar qualquer perigo.

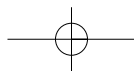

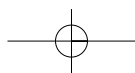

Montagem da chaminé

Funcionamento em evacuação exterior : fig. 4 e 8

- Retire os dois ganchos de fixação previstos para o transporte das chaminés.
 - Retire os dois parafusos de fixação do deflector plástico (em modo reciclagem unicamente).
 - Fixe contra a parede, apoiado ao tecto, o suporte da chaminé metálica (**fig. 6**).
- Tome cuidado de maneira a alinhar as duas ranhuras triangulares do suporte metálico com o traço vertical na parede.
- Em caso de um tubo com 125 mm de diâmetro, utilize o adaptador incluído (**fig. 8**).
- Se o seu tubo exterior for inferior a 125 mm, é indispensável a ligação do seu extractor de fumos em modo reciclagem.**
- Prepare a sua chaminé telescópica tomando cuidado para dissimular os orifícios (**fig. 8**).
- Encaixar ao máximo as chaminés uma dentro da outra.
- Encaixar a parte superior no suporte metálico.
 - Ajuste o comprimento da chaminé telescópica baixando a parte inferior e encaixá-la no topo do extractor de fumos.



Para uma utilização otimizada do seu aparelho, aconselhamo-lo a ligar a uma conduta com 150 mm de diâmetro (não incluída). Limitar ao máximo o número de cotovelos e o comprimento do tubo. Se o extractor de fumos funcionar em evacuação exterior, convém assegurar-se da existência de uma entrada de ar fresco suficientemente grande para evitar colocar a peça em depressão.

Funcionamento em modo reciclagem : fig. 5 e 9

PT

- É possível retirar as válvulas de retenção.
 - Fixe contra a parede, apoiado contra o tecto, o deflector plástico dos fumos.
- Tome cuidado de maneira a centrar o deflector em relação ao traço vertical traçado na parede (**fig. 7**).
- Prepare a sua chaminé tomando cuidado para colocar os orifícios voltados para cima de maneira a que fiquem visíveis (**fig. 9**).
 - Fixe a parte superior ao deflector de plástico.
 - Ajuste o comprimento da chaminé telescópica baixando a parte inferior e encaixando-a no topo do extractor de fumos.

Como substituir a lâmpada ?



Antes de qualquer intervenção, o extractor de fumos deverá ser colocado fora de tensão, quer retirando a tomada, quer accionando o disjuntor.

1. Retire a vigia (**fig. 11**).
2. Substitua a lâmpada halogénea G4-20W-12V
3. Substitua o conjunto efectuando as operações em sentido contrário.

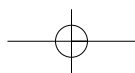

Como limpar o seu extractor de fumos ?



O extractor de fumos deve ser colocado fora de tensão, quer retirando a tomada, quer accionando o disjuntor, antes de retirar os filtros metálicos. Após a limpeza, os filtros metálicos devem ser fixados de novo em conformidade com as instruções.

	FILTRO CASSETE	FILTRO CARVÃO ACTIVO
	Antes da primeira utilização do filtro cassete, retire a película de protecção.	Para os extractor de fumos instalados em modo reciclagem
MANUTENÇÃO	INDISPENSÁVEL TODOS OS MESES Para evitar qualquer perigo de incêndio.	INDISPENSÁVEL TODOS OS ANOS
PORQUÊ ?	Este filtro absorve os vapores gordos e as poeiras. Ele é o elemento que assegura a parte importante da eficácia do seu extractor de fumos	Este filtro absorve os cheiros e deve ser substituído pelo menos todos os anos em função da sua utilização.
COMO ?	Com um produto de limpeza doméstico vendido no comércio, em seguida enxágue e seque. Esta limpeza pode ser efectuada no seu lava-loiça em posição vertical (não colocar em contacto com a loiça suja ou com talheres de prata).	Encomende filtros no seu revendedor (sob a referência indicada na placa de característica situada dentro do extractor de fumos) e anote a data de substituição.

Nunca utilize esfregões metálicos, produtos abrasivos ou escovas demasiado duras.

Para limpar a parte exterior e o vigia de iluminação, utilize exclusivamente produtos de limpeza domésticos vendidos no comércio diluídos em água, em seguida enxágue com água límpida e seque com um pano.

Desmontagem do filtro cassete (fig. 10)

Montagem do filtro de carvão (fig. 12)

1. Retire as cassetes.
2. Coloque o filtro de carvão novo sobre a cassete lado interior do extractor de fumos.
3. Coloque as 2 barras de manutenção.
4. Faça esta operação em todas as cassetes.

Quem contactar?

Qualquer defeito no aspecto que tenha sido provocado por uma utilização incorrecta ou pela limpeza com produtos abrasivos e que não provoquem o não funcionamento ou uma incapacidade de utilização não serão levados em consideração pelo fabricante. Qualquer arranjo deverá ser efectuado por um técnico competente..

Apenas os distribuidores da nossa marca :

- **CONHECEM PERFEITAMENTE O SEU APARELHO E O SEU FUNCIONAMENTO,**
- **APLICAM INTEGRALMENTE OS NOSSOS MÉTODOS DE REGULAÇÃO, DE MANUTENÇÃO E DE REPARAÇÃO,**
- **Utilizam exclusivamente as peças de origem.**

Em caso de reclamação ou para encomendar peças sobresselentes ao seu distribuidor, indique-lhe a referência completa do seu aparelho (tipo de aparelho e número de série)

Estas informações estão inscritas na placa de características fixada no interior do aparelho.

As descrições e as características incluídas neste manual são dadas apenas a título de informação e não de compromisso. De facto, preocupados com a qualidade dos nossos produtos, reservamo-nos o direito de efectuar, sem pré-aviso, todas as modificações ou melhoramentos necessários.

De Dietrich MADE IN FRANCE	BRANDT APPLIANCES SAS	1º SER. <input type="text"/>
	7 rue Henri Becquerel 92500 RUEIL MALMAISON	TYPE <input type="text"/>
230V ~ 50 Hz		REF CARBON FILTER : <input type="text"/>
		CONS. Nº 419

Εισαγωγή

Αξιότιμη πελάτισσα, Αξιότιμε πελάτη,

Σας ευχαριστούμε που αγοράσατε έναν απορροφητήρα της DE DIETRICH .

Οι ομάδες έρευνας δημιουργούν για εσάς νέες γενιές προϊόντων και συσκευών για να είναι το μαγείρεμα καθημερινή απόλαυση.

Με απαλές γραμμές και σύγχρονη αισθητική, ο νέος απορροφητήρας σας DE DIETRICH ενσωματώνεται αρμονικά στην κουζίνα σας και συνδυάζει αποδόσεις και ευκολία χρήσης.

Η DE DIETRICH, παράγει επίσης ολόκληρες σειρές από προϊόντα, όπως κουζίνες, φούρνους, πλυντήρια πιάτων, ψυγεία. Όλα αυτά μπορούν να εντοιχιστούν ή να συνδυαστούν μαζί με τον νέο απορροφητήρα σας από την DE DIETRICH.

Βέβαια σε μια συνεχή προσπάθεια να ικανοποιήσουμε συνεχώς καλύτερα τις απαιτήσεις απέναντι στα προϊόντα μας η υπηρεσία πελατών είναι στη διάθεσή σας για να σας ακούσει, για να απαντήσει στις ερωτήσεις σας ή για τις οποιεσδήποτε συστάσεις σας (τα στοιχεία θα τα βρείτε στο τέλος ετούτου του οδηγού).

Στο αποκορύφωμα της πρωτοπορίας, η DE DIETRICH, συμβάλλει στη βελτίωση της καθημερινής ποιότητας ζωής προσφέροντάς σας προϊόντα όλο και πιο αποδοτικά, απλά στη χρήση, που σέβονται το περιβάλλον, καλαισθητα και αξιόπιστα.

Η μάρκα DE DIETRICH.

GR

Σε όλο το εγχειρίδιο, το



σας επισημαίνει τις οδηγίες ασφαλείας,

σας επισημαίνει τις συμβουλές και τα τεχνάσματα

⚠ Μέτρα ασφαλείας

- Απαγορεύεται να φλαμπάρετε φαγητά ή να θέτετε σε λειτουργία τις εστίες υγραερίου χωρίς να τις καλύπτετε με σκεύη μαγειρέματος κάτω από τον απορροφητήρα (αν η συσκευή απορροφήσει φλόγες κινδυνεύουν να της προκαλέσουν βλάβη).
- Το τηγάνισμα κάτω από τον απορροφητήρα πρέπει να είναι αντικείμενο μόνιμης επίβλεψης.
- Οι επισκευές πρέπει να πραγματοποιούνται αποκλειστικά από εξειδικευμένο προσωπικό.
- Πρέπει να καθαρίζετε τακτικά την κασέτα φίλτρου.
- Η λειτουργία της συσκευής πάνω από εστίες καύσιμης ύλης (ξύλο, κάρβουνο, κλπ...) δεν επιτρέπεται.

Οι απορροφητήρες αυτοί έχουν σχεδιαστεί για να χρησιμοποιούνται από ιδιώτες σε οικιακό περιβάλλον. Με στόχο τη συνεχή βελτίωση των προϊόντων μας, διατηρούμε το δικαίωμα να τροποποιήσουμε τα τεχνικά, λειτουργικά ή αισθητικά χαρακτηριστικά των συσκευών σύμφωνα με τις τεχνικές εξελίξεις.

Οι απορροφητήρες αυτοί προορίζονται αποκλειστικά στην παρασκευή τροφίμων και ποτών. Τα προϊόντα μας δεν περιέχουν κανένα στοιχείο με βάση τον αμιάντο.

Παρουσίαση του απορροφητήρα σας. σχήμα 1

Μοντέλο 3 ταχυτήτων

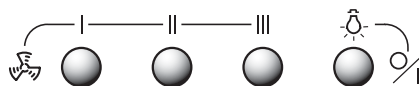

- ☞ Έναρξη λειτουργίας
- I Χαμηλή ταχύτητα
- II Μεσαία ταχύτητα
- III Υψηλή ταχύτητα
- ☼ Φωτισμός

Σε περίπτωση που πατηθούν περισσότερα του ενός πλήκτρα ταχύτητας, θα δοθεί προτεραιότητα στην υψηλότερη ταχύτητα. Ο απορροφητήρας σταματά όταν κανένα πλήκτρο δεν είναι πατημένο.

Ηλεκτρονικό μοντέλο 3 ταχυτήτων



- ☼ Φωτισμός
- Παύση λειτουργίας
- ☞ Έναρξη λειτουργίας
- 1 Χαμηλή ταχύτητα
- 2 Μεσαία ταχύτητα
- 3 Υψηλή ταχύτητα

⚠ Σε περίπτωση που η κουζίνα θερμαίνεται από συσκευή η οποία είναι συνδεδεμένη με εξαγωγή αέρα (π.χ. σόμπα), ο απορροφητήρας πρέπει να εγκατασταθεί με σύστημα ανακύκλωσης. Μη χρησιμοποιείτε τον απορροφητήρα χωρίς τα μεταλλικά φίλτρα. Πρέπει να προβλεφθεί ικανοποιητικός εξαερισμός του χώρου όταν ένας απορροφητήρας κουζίνας χρησιμοποιείται ταυτόχρονα με συσκευές οι οποίες χρησιμοποιούν υγραέριο ή κάποια άλλη καύσιμη ύλη.

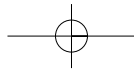

Πως να εγκαταστήσετε τον απορροφητήρα σας.

Διαθέτετε έξοδο προς τα έξω: **σχήμα 4**

Ο απορροφητήρας σας μπορεί να συνδεθεί με την έξοδο δια μέσω ενός αγωγού εκκένωσης (ελάχιστη διάμετρος 125 mm, ο οποίος μπορεί να είναι από εμαγιέ, αλουμίνιο, εύκαμπτος ή από άκαυστο υλικό) Σε περίπτωση που ο αγωγός σας έχει διάμετρο μικρότερη από 125 mm, **περάστε υποχρεωτικά σε λειτουργία ανακύκλωσης.**

Δεν διαθέτετε έξοδο προς τα έξω: **σχήμα 5**

Όλες μας οι συσκευές μπορούν να λειτουργήσουν σε λειτουργία ανακύκλωσης.

Στην περίπτωση αυτή, προσθέστε ένα φίλτρο ενεργού άνθρακα το οποίο θα συγκρατεί τις μυρωδιές.

Τοποθέτηση του απορροφητήρα σας

 Η εγκατάσταση πρέπει να συμμορφώνεται με τις ισχύουσες νομικές διατάξεις για τον εξερισμό των εσωτερικών χώρων. Στη Γαλλία, αυτές οι διατάξεις περιλαμβάνονται στο DTU 61.1 του CSTB (Οικοδομικό Επιστημονικό και Τεχνικό Κέντρο). Ιδίως, ο εκκενωμένος αέρας δεν πρέπει να καταλήγει σε κάποιο αγωγό ο οποίος χρησιμοποιείται για την εκκένωση αερίων προερχόμενων από συσκευές που χρησιμοποιούν υγραέριο ή κάποια άλλη καύσιμη ύλη. Η χρήση αγωγών σε εγκατάλειψη υπόκειται στην έγκριση ενός ειδικού. Η ελάχιστη απόσταση μεταξύ του επιπέδου ψησίματος των τροφίμων και του χαμηλότερου τμήματος του απορροφητήρα πρέπει να είναι 70 εκ. Σε περίπτωση που οι οδηγίες της βάσης εστιών που έχετε εγκαταστήσει κάτω από τον απορροφητήρα καθορίζουν ότι η απόσταση πρέπει να είναι μεγαλύτερη των 70 cm., θα πρέπει να την τηρήσετε.

- Τοποθετήστε στον τοίχο το πλαίσιο μονταρίσματος: **σχήμα 2**

- Κάντε μια κάθετη γραμμή στον τοίχο ώστε να ευθυγραμμίσετε απόλυτα τον άξονα του απορροφητήρα σας με τη συσκευή μαγειρέματος.

- Κάντε ένα σημάδι στην κάθετη γραμμή σε ύψος 70 cm τουλάχιστον από το επίπεδο μαγειρέματος.

Παρατήρηση: σε περίπτωση που ο τοίχος είναι κούφιος, χρησιμοποιήστε τις κατάλληλες βίδες και ούπα.

- Αφαιρέστε τις κασέτες φίλτρου (**σχήμα 3**)

- Στερεώστε τον απορροφητήρα από τις παραλληλόγραμμες εγκοπές, το μέγεθος των οποίων σας επιτρέπει την προσαρμογή προς τα αριστερά ή τα δεξιά (**σχήμα 3**).

 Ρυθμίστε το ύψος και το επίπεδο με τις βίδες ρύθμισης "A" των στηριγμάτων και εν συνεχεία ακινητοποιήστε τον απορροφητήρα στον τοίχο σφίγγοντας τις βίδες "B" (**σχήμα 3**).

Σύνδεση του απορροφητήρα σας

 Η συσκευή αυτή διατίθεται με καλώδιο τροφοδοσίας H 05 WF με τρεις αγωγούς 0,75 mm² (ουδέτερο, φάση και γείωση). Πρέπει να συνδεθεί σε μονοφασικό ρεύμα 220-240 V μέσω πρίζας ρεύματος με βάση τα πρότυπα CEI 60083, η οποία πρέπει να εξακολουθήσει να είναι προσβάσιμη μετά την εγκατάσταση, ή μέσω διάταξης καθολικής διακοπής τροφοδοσίας με ελάχιστο άνοιγμα επαφών 3 mm.

Ουδμία ευθύνη φέρουμε σε περίπτωση ατυχήματος λόγω απουσίας γείωσης ή λανθασμένης γείωσης. Η ασφάλειά σας πρέπει να είναι 10 ή 16 A. Σε περίπτωση που το καλώδιο τροφοδοσίας είναι φθαρμένο, καλέστε την υπηρεσία τεχνικής εξυπηρέτησης ώστε να αποφύγετε κάθε κίνδυνο.

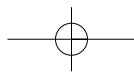

GR

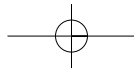

Τοποθέτηση του καπναγωγού

Λειτουργία εξωτερικής εκκένωσης αερίων: σχήματα 4 και 8.

- Αφαιρέστε τα δύο κλιπ στερέωσης που χρησιμεύουν κατά τη μεταφορά του καπναγωγού.
- Αφαιρέστε τις δύο πλαστικές βίδες του πλαστικού εκτροπέα (μόνο λειτουργία ανακύκλωσης).
- Στερεώστε στον τοίχο, με στήριξη στο ταβάνι, τη μεταλλική βάση του καπναγωγού (σχήμα 6). Φροντίστε να ευθυγραμμίσετε τις δύο τριγωνικές εγχοπές της μεταλλικής βάσης με την κάθετη γραμμή στον τοίχο.
- Σε περίπτωση που ο αγωγός σας έχει διάμετρο 125 mm χρησιμοποιήστε το παρεχόμενο προσαρμοστικό εξάρτημα (σχήμα 8)

Σε περίπτωση που ο εξωτερικός σας αγωγός έχει διάμετρο μικρότερη από 125 mm, πρέπει απαραίτητα να συνδέσετε τον απορροφητήρα σε λειτουργία ανακύκλωσης.

- Προετοιμάστε τον τηλεσκοπικό σας καπναγωγό φροντίζοντας να καλύψετε τις οπές (σχήμα 8). Εφαρμόστε τον ένα καπναγωγό μέσα στον άλλον πιέζοντας μέχρι τέρμα.
- Στερεώστε το επάνω μέρος της μεταλλικής βάσης.
- Προσαρμόστε το μήκος του τηλεσκοπικού καπναγωγού κατεβάζοντας το κάτω τμήμα και εφαρμόζοντάς το στην κορυφή του απορροφητήρα.

 Για τη βέλτιστη χρήση της συσκευής σας, σας συνιστούμε να τη συνδέσετε με αγωγό διαμέτρου 150 mm (δεν παρέχεται με τη συσκευή). Μειώστε όσο το δυνατόν περισσότερο τον αριθμό των γωνιών και το μήκος του αγωγού. Σε περίπτωση που ο απορροφητήρας λειτουργεί με εξωτερική εκκένωση του αέρα, πρέπει να εξασφαλίσετε ότι θα υπάρχει ικανοποιητική παροχή καθαρού αέρα έτσι ώστε να μην αναπυχθεί υποπίεση στη χώρα.

Λειτουργία ανακύκλωσης: σχήμα 5 και 9

- Είναι δυνατόν να αφαιρεθούν τα κλαπέτα αντεπιστροφής.
- Στερεώστε τον πλαστικό εκτροπέα καπνών στον τοίχο, με στήριξη στο ταβάνι. Φροντίστε να ευθυγραμμίσετε τον εκτροπέα σε σχέση με την κάθετη γραμμή που έχετε κάνει στον τοίχο (σχήμα 7).
- Προετοιμάστε τον καπναγωγό σας φροντίζοντας να τοποθετήσετε τις οπές προς τα επάνω έτσι ώστε να είναι ορατές (σχήμα 9).
- Στερεώστε το επάνω τμήμα στον πλαστικό εκτροπέα.
- Προσαρμόστε το μήκος του τηλεσκοπικού καπναγωγού κατεβάζοντας το κάτω τμήμα και εφαρμόζοντάς το στην κορυφή του απορροφητήρα.

Πως να αντικαταστήσετε τη λάμπα

 Πριν από κάθε επέμβαση, πρέπει να διακόψετε την ηλεκτρική τροφοδοσία του απορροφητήρα, είτε βγάζοντας την πρίζα, είτε ενεργοποιώντας το διακόπτη διακοπής.

1. Αφαιρέστε το προστατευτικό κάλυμμα (σχήμα 11)
2. Αντικαταστήστε τη λυχνία αλογόνου G4- 20W- 12V.
3. Επανατοποθετήστε τα εξαρτήματα ακολουθώντας την αντίστροφη διαδικασία.

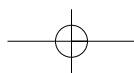

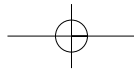

Καθαρισμός του απορροφητήρα σας



Πρέπει να διακόψετε την παροχή ηλεκτρικής τροφοδοσίας του απορροφητήρα, είτε βγάζοντας την πρίζα, είτε ενεργοποιώντας το διακόπτη διακοπής, πριν αφαιρέσετε τα μεταλλικά φίλτρα. Μετά τον καθαρισμό, τα μεταλλικά φίλτρα πρέπει να επανατοποθετηθούν σύμφωνα με τις οδηγίες.

	ΚΑΣΕΤΑ ΦΙΛΤΡΟΥ	ΦΙΛΤΡΟ ΕΝΕΡΓΟΥ ΑΝΘΡΑΚΑ
	Πριν την πρώτη χρήση της κασέτας φίλτρου, αφαιρέστε την προστατευτική ταινία.	Για τους απορροφητήρες σε λειτουργία ανακύκλωσης.
ΣΥΝΤΗΡΗΣΗ	ΑΠΑΡΑΙΤΗΤΗ ΚΑΘΕ ΜΗΝΑ	ΑΠΑΡΑΙΤΗΤΗ ΚΑΘΕ ΧΡΟΝΟ
	Για να αποφύγετε οποιοδήποτε κίνδυνο πυρκαγιάς	
ΓΙΑΤΙ;	Αυτό το φίλτρο συγκρατεί τους λιπαρούς ατμούς και τις σκόνες. Αποτελεί το εξάρτημα που επηρεάζει σε μεγάλο βαθμό την αποτελεσματικότητα του απορροφητήρα σας.	Το φίλτρο αυτό συγκρατεί τις μυραδιές και πρέπει να αντικαθίσταται τουλάχιστον μια φορά το χρόνο ανάλογα και με τη χρήση της συσκευής σας.
ΠΩΣ;	Με κάποιο υγρό καθαρισμού οικιακής χρήσης το οποίο θα ξεβγάλετε με άφθονο νερό πριν στεγνώσει. Αυτός ο καθαρισμός μπορεί να γίνει και στο πλυντήριο πιάτων σε κάθετη θέση (να μην έρθει σε επαφή με βρώμικα πιατικά ή ασημένια μαχαιροπίρουνα)	Παραγγείλετε αυτά τα φίλτρα από τον αντιπρόσωπό σας (με τον κωδικό ανταλλακτικού ο οποίος αναγράφεται στην ενδεικτική πινακίδα στο εσωτερικό του απορροφητήρα) και σημειώστε την ημερομηνία αντικατάστασης.

Μην χρησιμοποιείτε μεταλλικό σύρμα, λειαντικά προϊόντα ή πολύ σκληρές βούρτσες.

Για να καθαρίσετε το πλαίσιο και το προστατευτικό κάλυμμα του φωτισμού, χρησιμοποιήστε αποκλειστικά υγρά καθαρισμού οικιακής χρήσεως διαλυμένα σε νερό, και εν συνεχεία ξεβγάλε με καθαρό νερό και σκουπίστε με ένα απαλό πανάκι.

Αφαίρεση της κασέτας φίλτρου (σχήμα 10)

Τοποθέτηση του φίλτρου άνθρακα (σχήμα 12)

1. Αφαιρέστε τις κασέτες φίλτρου.
2. Τοποθετήστε το καινούργιο φίλτρο άνθρακα στην κασέτα φίλτρου από την εσωτερική πλευρά του απορροφητήρα.
3. Τοποθετήστε τα δύο ράβδους συγκράτησης.
4. Κάντε το ίδιο για όλες τις κασέτες.

GR

Επικοινωνία

Οι ατέλειες εμφάνισης που ενδέχεται να προκληθούν από λανθασμένη χρήση ή καθαρισμό με λειαντικά προϊόντα και οι οποίες δεν έχουν σαν αποτέλεσμα τη μη λειτουργία ή την προβληματική λειτουργία της συσκευής δεν λαμβάνονται υπόψη από τον κατασκευαστή. Η αποκατάσταση οποιασδήποτε βλάβης πρέπει να πραγματοποιείται από εξειδικευμένο τεχνικό.

Μόνον οι εξουσιοδοτημένοι διανομείς της μάρκας μας:

- Γνωρίζουν τέλεια τη συσκευή σας και τη λειτουργία της,
- Εφαρμόζουν πλήρως τις μεθόδους μας ρύθμισης, συντήρησης και επισκευής,
- Χρησιμοποιούν αποκλειστικά γνήσια ανταλλακτικά.

Σε περίπτωση παραπόνων ή για παραγγελία ανταλλακτικών, πρέπει να δώσετε τον ακριβή κωδικό της συσκευής σας (τυπος συσκευής και σειριακός αριθμός).

Αυτές οι πληροφορίες αναγράφονται στην ενδεικτική πινακίδα στο εσωτερικό της συσκευής. Οι περιγραφές και τα χαρακτηριστικά που παρουσιάζονται στο παρόν εγχειρίδιο παρέχονται μόνον ενδεικτικά και δεν είναι δεσμευτικές. Πράγματι, με στόχο τη συνεχή βελτίωση των προϊόντων μας, διατηρούμε το δικαίωμα να πραγματοποιήσουμε, χωρίς προηγούμενη ειδοποίηση, όλες τις απαραίτητες τροποποιήσεις ή βελτιώσεις.

De Dietrich MADE IN FRANCE	BRANDT APPLIANCES SAS [®] SER. <input type="text"/>
	7 rue Henri Becquerel 92500 RUEIL MALMAISON TYPE <input type="text"/>
230V ~ 50 Hz	REF CARBON FILTER : <input type="text"/>
	CONS. N° 419

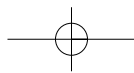

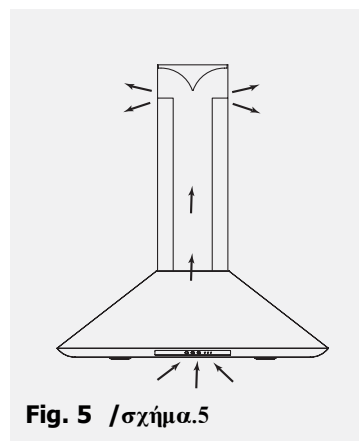
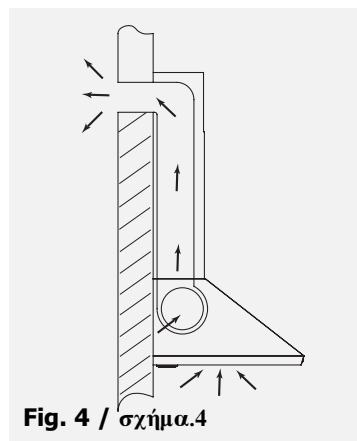
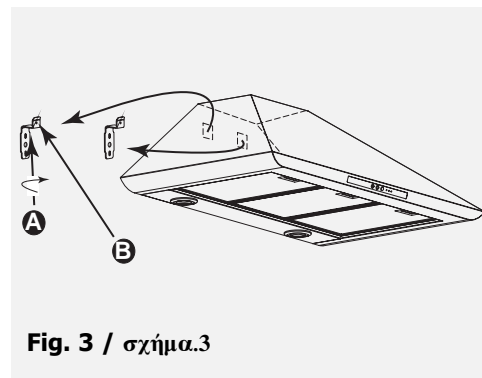
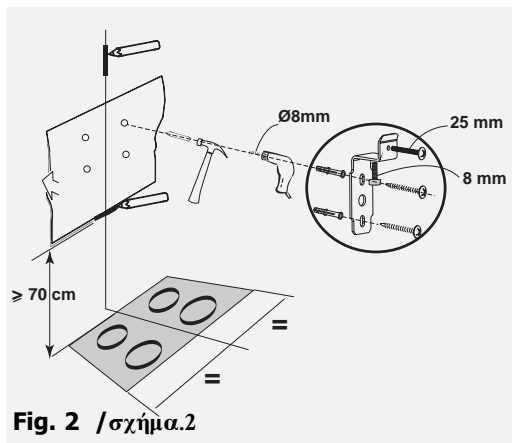
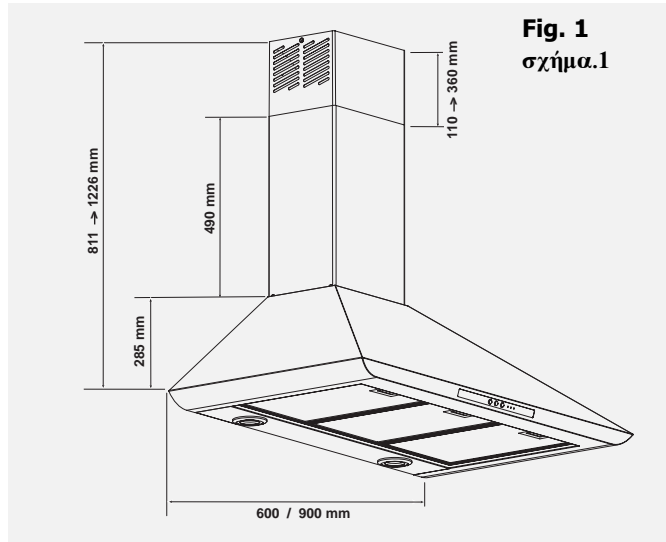

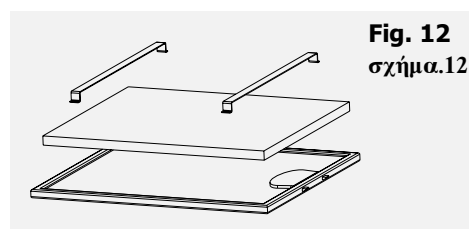
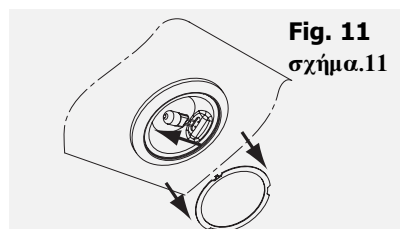
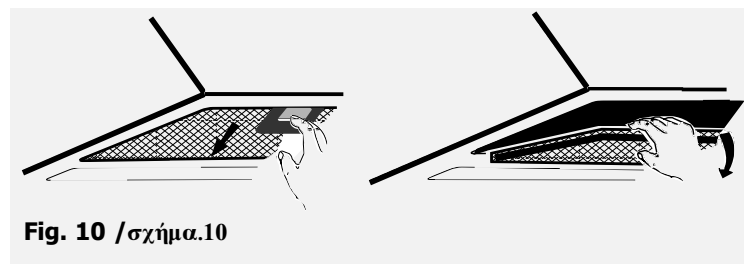
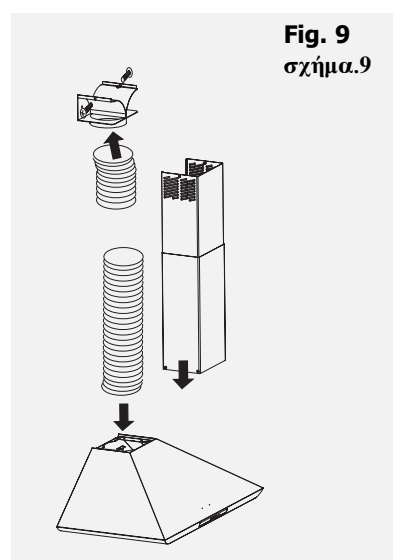
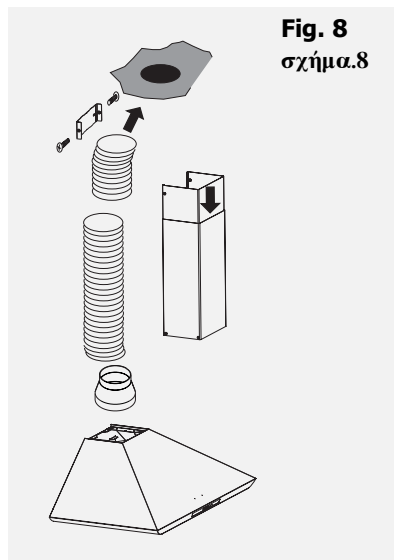
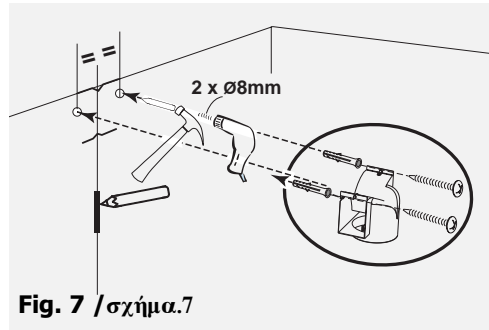
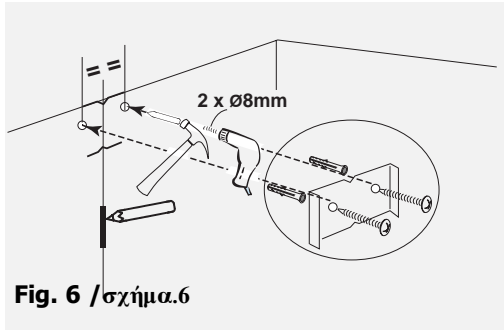

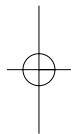
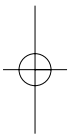
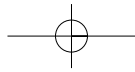

99627842 03/03

